



4-TAKT BENZINEBLAZER
RACST264T
GEBRUIKSAANWIJZING

LET OP: Lees de instructies voordat u het apparaat gebruikt.

SOMMAIRE

1. VEILIGHEIDSINSTRUCTIES	3
2. UITLEG VAN DE SYMBOLEN.....	6
3.SPECIFIEK GEBRUIK	7
4. KEN UW PRODUCT	8
5. ASSEMBLAGE	31
6. OPERATIE	36
7. ONDERHOUD	37
8. REINIGING EN OPSLAG.....	41
9 VERMIST ZOEKEN	42
10. VERKLARING VAN OVEREENSTEMMING	43
11. GARANTIE.....	44
12. PRODUCTSTORING.....	45
13. GARANTIE-UITSLUITINGEN.....	46

1. VEILIGHEIDSINSTRUCTIES

1.2 ALGEMENE WAARSCHUWINGEN

WAARSCHUWING: Lees voor uw eigen veiligheid deze instructies voordat u uw nieuwe apparaat in gebruik neemt. Het niet opvolgen van de instructies kan leiden tot ernstig letsel. Neem voor elk gebruik enkele minuten de tijd om u vertrouwd te maken met het apparaat. Als u het apparaat doorgeeft aan een andere persoon, geef dan ook deze instructies door.

Gebruik het apparaat zoals beschreven in deze handleiding. De fabrikant aanvaardt geen aansprakelijkheid in geval van onjuist gebruik of gebruik voor een ander dan het beoogde doel. Het niet in acht nemen van de veiligheidsvoorschriften en het gebruik kan leiden tot elektrische schokken, brand en/of persoonlijk letsel.

LEES DE GEBRUIKSAANWIJZING ZORGVULDIG DOOR VOORDAT U HET APPARAAT IN GEBRUIK NEEMT.

- Laat het apparaat nooit gebruiken door kinderen, gehandicapten of onervaren personen. Plaatselijke voorschriften kunnen de leeftijd van de gebruiker beperken.
- Houd kinderen, omstanders en dieren uit de buurt van de machine wanneer u deze gebruikt (minstens 15 meter).
- Vergeet niet dat de gebruiker verantwoordelijk is voor ongevallen of schade aan personen of hun eigendom.
- Demonteer het apparaat nooit zelf. Elke demontage of reparatie moet worden uitgevoerd door gekwalificeerd personeel.
- Draag altijd persoonlijke beschermingsmiddelen
- Draag een lange, dikke broek, laarzen, oogbescherming en beschermende handschoenen. Draag geen losse kleding, korte broeken of sieraden en werk nooit op blote voeten.
- Draag geen losse kleding, sjaals, kragen, halskettingen, enz. om het risico op letsel te verminderen, aangezien deze in de bewegende delen verstrikt kunnen raken. Als u lang haar hebt, bind het dan boven uw schouders vast zodat het niet verstrikt kan raken in de bewegende delen.
- Het apparaat is extreem luid en vereist hoogwaardige gehoorbescherming telkens wanneer het wordt gebruikt.
- Draag het apparaat alleen aan het handvat. Probeer het nooit op een andere plaats te dragen.
- Tank alleen op veilige plaatsen. Open de tank langzaam om eventuele druk die zich in de tank heeft opgebouwd te laten ontsnappen. Reinig de machine voordat u benzine of gemorste benzine gebruikt. Om brandgevaar te voorkomen moet u zich minstens 10 meter van de tankruimte verwijderen voordat u de machine start.
- Schakel de machine uit vóór elke voorbereiding, installatie of onderhoud.
- Alle schroeven van de machine moeten goed vastzitten. De machine moet in perfecte staat zijn. Gebruik het apparaat nooit als het niet correct is gemonteerd.
- Houd de handgrepen schoon en droog en vrij van benzine of olie.
- Bewaar het apparaat altijd op een schone en droge plaats, uit de buurt van alle elektrische apparaten.
- Start de motor nooit in een gesloten of slecht geventileerde ruimte, aangezien de uitlaatgassen dodelijk kunnen zijn.
- Bedien de machine alleen op redelijke tijden - niet te vroeg in de ochtend of 's avonds laat wanneer mensen gestoord kunnen worden.
- Gebruik het toestel nooit bij slecht weer of wanneer er kans is op onweer of blikseminslag. Gebruik het toestel niet in de regen of op natte plaatsen.
- Gebruik het apparaat niet als u moe of ziek bent, onder invloed van alcohol of drugs bent of medicijnen gebruikt.

- Gebruik het toestel niet in slecht verlichte ruimtes.
- Blijf op veilige afstand van bewegende delen en raak nooit oppervlakken aan die tijdens het gebruik heet worden.
- Draag een masker dat microscopische deeltjes uitfiltert wanneer uw werk stof genereert, om het risico te vermijden dat u schadelijk stof inademt.

- Maak het gebied waar u de machine gaat gebruiken vrij voordat u de machine gebruikt. Verwijder stenen, gebroken glas, spijkers, staalkabels, kabels of andere voorwerpen die weggegooid kunnen worden of in de machine verstrikt kunnen raken.
- Houd altijd een goed evenwicht. Steun goed op je benen en strek je arm niet te ver uit. Anders kunt u vallen, uitglijden of uzelf verwonden.
- Laat het apparaat afkoelen voordat u het opbergt.
- Voordat u de machine in een voertuig vervoert, moet u de brandstoftank leegmaken en de machine zo vastzetten dat deze tijdens het vervoer niet kan bewegen.
- Om het risico van brand en brandwonden te verminderen, dient u voorzichtig om te gaan met brandstof. Het is een licht ontvlambare stof.
- Niet roken bij het omgaan met brandstof.
- Meng en bewaar de brandstof in een houder die geschikt is voor benzine.
- Meng de brandstof buiten, uit de buurt van vonken of vlammen.
- Kies een schoon, kaal oppervlak, zet de motor af en laat hem afkoelen voordat u hem vult.
- Draai de tankdop langzaam los om de druk te verlichten en te voorkomen dat er brandstof rond de dop wordt gemorst.
- Schroef de tankdop na het vullen goed vast.
- Veeg de machine schoon als u brandstof hebt gemorst.
- Ga minstens 10 m weg van de plaats waar u de brandstoftank hebt gevuld voordat u de motor start.
- Probeer nooit gemorste brandstof te verbranden.
- Gebruik bij vervanging alleen de door de fabrikant aanbevolen onderdelen en accessoires. Anders kan de efficiëntie van uw machine worden aangetast en bestaat er gevaar voor letsel.
- Onderhoud uw toestel zorgvuldig volgens de aanwijzingen in het hoofdstuk "Onderhoud" van deze handleiding.
- Controleer de toestand van uw machine voor elk gebruik. Controleer of de bevestigingsmiddelen goed vastzitten, of er geen brandstof lekt en of er geen onderdelen beschadigd zijn.
- Vervang alle beschadigde onderdelen.
- Om het risico van letsel door contact met bewegende delen te verminderen, dient u de motor te stoppen voordat u accessoires monteert of verwijdert.
- Gebruik uw machine niet als de afschermingen niet zijn geïnstalleerd. Verwijder altijd de bougie voordat u onderhoud of werkzaamheden aan bewegende delen uitvoert.
- Richt het mondstuk van de ventilator niet op mensen of huisdieren.
- Gebruik het apparaat nooit als de vereiste accessoires niet zijn geïnstalleerd.
- Gebruik het apparaat niet in de buurt van open ramen,
- Gebruik een hark en bezem om het puin los te maken alvorens te blazen.
- Oppervlakken in stoffige omgevingen licht bevochtigen alvorens te werken.
- Gebruik de buizen volledig gemonteerd, zodat de luchtstroom de vloer kan bereiken.
- Voorzichtig: Er bestaat gevaar door draaiende onderdelen. Vermijd contact met hen.
- Bij een verstopping of storing de machine onmiddellijk buiten bedrijf stellen. Controleer de machine en verwijder de verstopping veilig (zie hoofdstuk "Onderhoud"). Breng uw machine in geval van storing naar een gekwalificeerde dienst voor inspectie.

Brandstofbehandeling

- Wees zeer voorzichtig met brandstoffen. Ze zijn brandbaar en de dampen zijn explosief.
- Gebruik alleen een goedgekeurde container.

- Verwijder nooit de tankdop en voeg nooit brandstof toe terwijl het apparaat is ingeschakeld. Schakel het apparaat uit en laat de motor en de uitlaatonderdelen afkoelen alvorens brandstof toe te voegen.
- Niet roken.

- Tank nooit in een kamer
- Bewaar het apparaat en het brandstofreservoir nooit in ruimtes met open vuur, bijv. in de buurt van een boiler.
- Als er brandstof is gemorst, mag u niet proberen de machine te starten. Ruim gemorste brandstof op.
- Plaats de tankdop na het tanken terug en draai hem vast.
- Volg de instructies in deze handleiding voor het vullen van het toestel met brandstof.

Onderhoud en opslag

Wanneer u de machine stopt voor onderhoud, inspectie, opslag of om accessoires te vervangen, moet u de stroombron uitschakelen en ervoor zorgen dat alle bewegende delen tot stilstand zijn gekomen. Laat de machine afkoelen voordat u inspecties, afstellingen enz. uitvoert. Onderhoud het apparaat zorgvuldig en houd het schoon.

- Bewaar het apparaat op een droge plaats en buiten het bereik van kinderen.
- Laat het apparaat altijd afkoelen voordat u het opbergt.
- Vervang om veiligheidsredenen versleten of beschadigde onderdelen. Gebruik alleen originele reserveonderdelen en accessoires.
- Probeer nooit de vergrendelingsfunctie van de beveiliging te omzeilen.











Resterende risico's

Zelfs als u dit product gebruikt in overeenstemming met alle veiligheidsvoorschriften, blijven er potentiële risico's op letsel en schade bestaan. De volgende gevaren kunnen voortvloeien uit het ontwerp en de constructie van dit product. Wees altijd alert bij het gebruik van dit product, zodat u de risico's vroegtijdig kunt onderkennen en beheersen. Snelle actie kan ernstig letsel en materiële schade voorkomen. Schakel het apparaat uit als het niet goed werkt. Laat het controleren en zo nodig repareren door een gekwalificeerde vakman voordat u het weer gebruikt.

- Als het product gedurende lange tijd wordt gebruikt of niet goed wordt behandeld en onderhouden, kunnen de trillingen die het afgeeft schadelijk zijn voor de gezondheid.
- Er bestaat gevaar voor letsel en materiële schade door het aankoppelen van onderdelen of de plotselinge impact van verborgen voorwerpen.
- Gevaar voor verwonding van personen en goederen door rondvliegende voorwerpen
- Inademing van benzinedeeltjes of giftige gassen.
- Contact met bewegende delen. (Ex: gevaar in verband met de startgreep (terugslaggevaar)).
- Gehoorverlies als geen gehoorbescherming wordt gedragen.

2. UITLEG VAN DE SYMBOLEN

Deze handleiding beschrijft veiligheids- en internationale symbolen en pictogrammen die op dit product kunnen voorkomen. Lees de gebruiksaanwijzing voor volledige informatie over veiligheid, montage, bediening, onderhoud en reparatie.

	Om het risico van letsel te beperken, moet de gebruiker de gebruiksaanwijzing lezen en begrijpen alvorens dit product te gebruiken.
	Houd alle omstanders op minstens 15 m afstand.
	Draag een veiligheidsbril.
	Draag gehoorbescherming.
	Draag veiligheidsschoenen.
	Draag beschermende handschoenen.
	Roterende schoepen kunnen ernstige verwondingen veroorzaken
	Als u er niet voor zorgt dat losse kleding niet in de luchtinlaat wordt getrokken, kan dit leiden tot letsel.
	Als het haar niet in de luchtinlaat komt, kan dit leiden tot verwondingen.
	Voldoet aan de relevante veiligheidsnormen
	Gegarandeerd geluidsvermogensniveau: 105 dB (A).

	1. - RUN gasstand 2. - PARTIJ GASSTAND 3. - VOLLEDIGE choke positie
	UIT of STOP
	AAN / START / DRAAIEN
	Heet oppervlak
	Primer bol
	Waarschuwingssymbool

3.DOEL

Deze benzineblazer is ontworpen voor het reinigen van tuinen, garages, opritten, veranda's, terrassen, muren, hekken enz.

Dit product is uitsluitend bedoeld voor ventilatorwerking en niet voor vacuümwerking. Probeer het deksel van de luchtinlaat, dat de waaier afdekt, niet te openen. Het openen van de Luchtinlaatkap kan contact veroorzaken met schoepen van de waaier en ernstig letsel veroorzaken.

4. KEN UW PRODUCT

4.1 PRODUCTNAAM

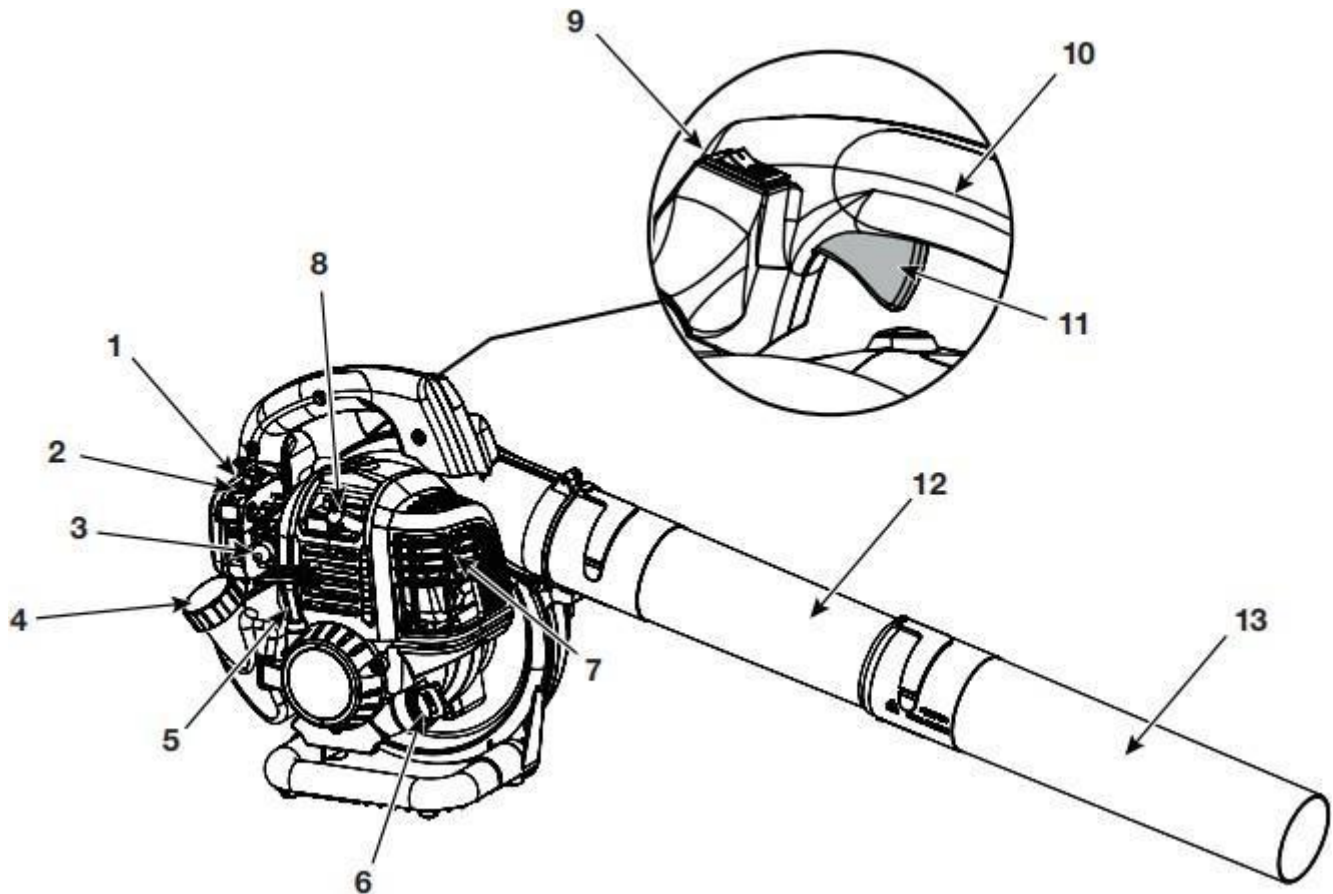

- 1 Luchtfilterdeksel
- 2 Chokehendel
- 3 Primer bol
- 4 Tankdop
- 5 Startkabelklem
- 6 Olievulplug
- 7 Geluiddemper
- 8 Bougie deksel
- 9 Aan/uit-schakelaar
- 10 Greep
- 11 Gashendel
- 12 Bovenste ventilatorbuis
- 13 Onderste ventilatorbuis

4.2 TECHNISCHE GEGEVENS

Type motor	Luchtgekoeld, 4-DRY
Verplaatsing	26,5 cm ³
Maximaal motorvermogen	0,65 kW
Nominale snelheid van de motor	7000min-1
Maximaal motortoerental	11000min-1
Minimum motortoerental	3500+/-300 min-1
Luchtsnelheid	198 km/u
Luchtvolume	690 m ³ /h
Capaciteit brandstoftank	280 cm ³ / 0,28 L
Tankinhoud smeermiddel	60 cm ³ / 0,06L
Nettogewicht (zonder brandstof)	4.0 kg
Geluidsdruk niveau LpA	87,9 dB(A), K=3dB(A)
Gegarandeerd geluidsvermogensniveau LwA	105 dB(A)
Gemeten geluidsvermogensniveau LwA	100,3 dB(A), K=3dB(A)
Hoofdgreep ah	13,2 m/s ²
Hulpgreep: ah	10,4 m/s ²
Onzekerheid K	1,5 m/s ²

5. ASSEMBLAGE



WAARSCHUWING!

Om ernstig letsel en schade aan het apparaat te voorkomen, moet u het apparaat uitschakelen voordat u blaaslangen of mondstukken verwijdert of aanbrengt.



WAARSCHUWING!

Om ernstig letsel te voorkomen mag u het apparaat nooit gebruiken zonder dat de bovenste blaasbuis stevig is aangebracht.

5.1 INSTALLATIE VAN DE BLAASPIJP(EN)

Monteer altijd de bovenste ventilatorbuis. De onderste blaasbuis is optioneel.

1) Installatie van de bovenste blaaspijp

- Lijn de sleuven aan de bovenkant van de bovenste blaasbuis uit met de uitsteeksels op de blaasuitlaat (Fig. 1).
- Steek de bovenste uitblaasbuis in de uitblaasopening (Fig. 1).
- Houd de hendel vast en draai de bovenste blaasbuis met de klok mee tot hij vastklikt (Fig. 1).

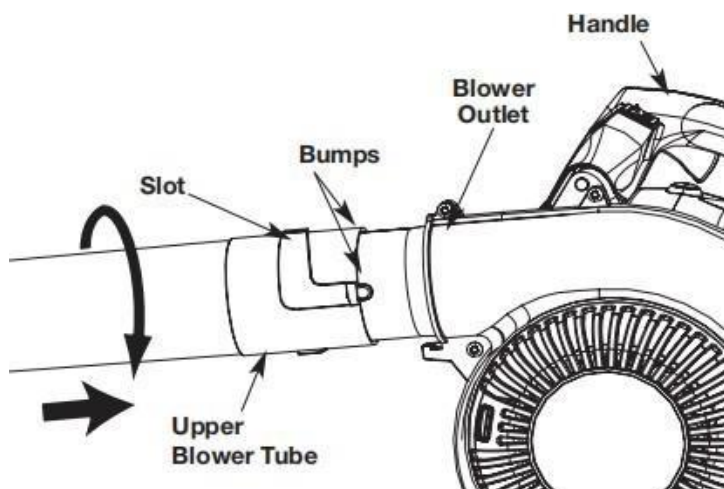

Fig. 1

2) Installatie van de onderste blaaspijp

- Lijn de sleuven op de onderste aanjagerbuis uit met de uitsteeksels aan de onderkant van de bovenste aanjagerbuis (fig. 2).
- Monteer de onderste blaaspijp op de bovenste blaaspijp (fig. 2).
- Houd de bovenste blazerbuis vast en draai de onderste blazerbuis rechtsom tot hij vastklikt (fig. 2).

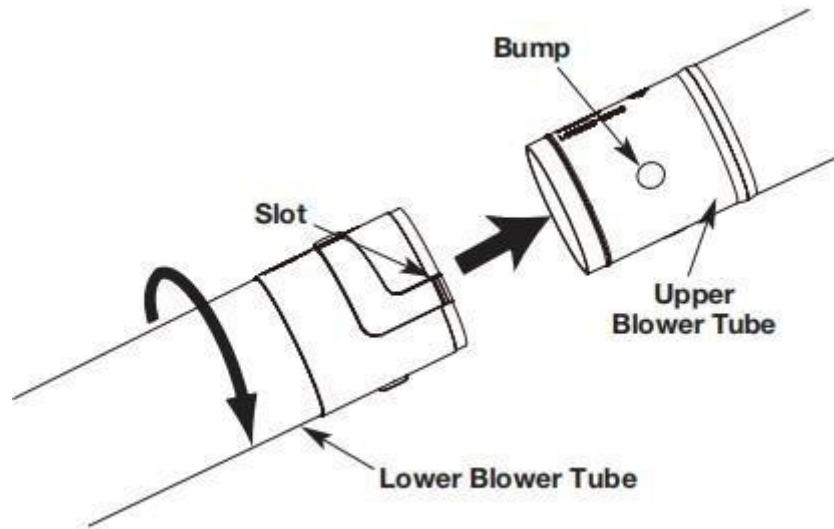

Fig. 2

3) VERWIJDERING VAN DE AANZUIGBUI(S)KEN

• Verwijderen van de bovenste blaaspijp

- Draai de bovenste blaaspijp tegen de klok in totdat deze loskomt van de blaasuitlaat (Fig. 3).
- Verwijder de bovenste ventilatorbuis van de ventilatoruitlaat.

• Verwijderen van de onderste ventilatorbuis

- Houd de bovenste blaaspijp vast en draai de onderste blaaspijp tegen de klok in tot hij loskomt van de blaaspijp.
- Verwijder de onderste aanjagerbuis van de bovenste aanjagerbuis.

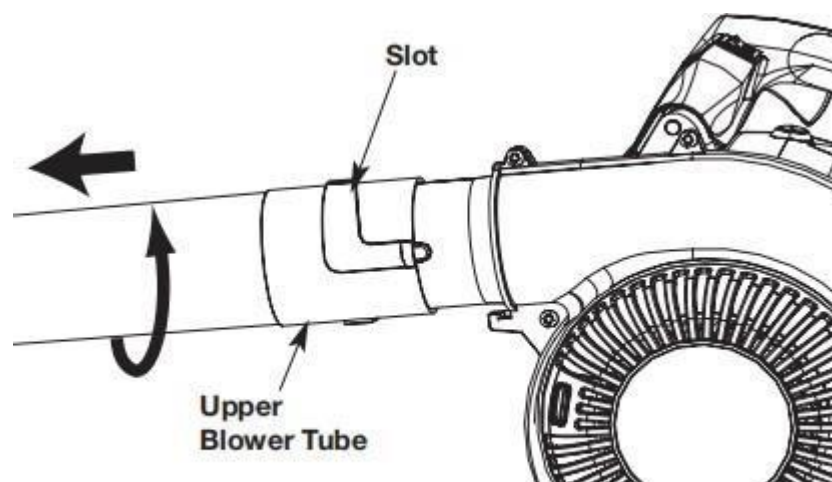

Fig. 3

4) HET GEBRUIK VAN DE JUISTE OLIE

Gebruik een goede kwaliteit SAE 30 olie. Gebruik GEEN vuile olie. Als u geen gebruik maakt van

gebruik schone olie van het juiste type, dit kan leiden tot vroegtijdige slijtage en defecten aan de motor.

5) VOEG OLIE TOE: EERSTE GEBRUIK



WAARSCHUWING !

HET OVERVULLEN VAN HET CARTER KAN ERNSTIG LETSEL VEROORZAKEN. Controleer het oliepeil

voor elk gebruik. Het kan niet genoeg benadrukt worden hoe belangrijk het is om het juiste oliepeil te handhaven. Ververs de olie volgens het onderhoudsschema.

Opmerking: Dit toestel werd geleverd zonder olie in het carter. De olie moet worden toegevoegd voordat het apparaat in gebruik wordt genomen. Opmerking: Dit apparaat wordt geleverd met een 60 ml potje olie.

- Plaats het toestel op een vlakke, horizontale ondergrond.
- Draai de olievulplug los (Fig. 4).
- Vul het gehele olievat in de olievulopening (Fig. 4).

NIET te veel olie vullen. Zie Oliepeil controleren

Opmerking: Vul nooit olie in de brandstoftank. Dit apparaat heeft een viertaktmotor. Meng GEEN olie met benzine.

- Veeg eventueel gemorste olie op.
- Vervang de olievulplug.

Opmerking: Zorg ervoor dat de O-ring op de olievulplug is aangebracht (Fig. 4).

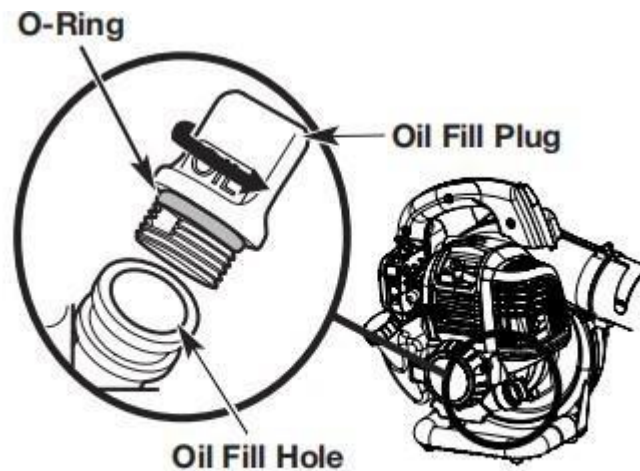

Fig. 4

6) DE JUISTE BRANDSTOF GEBRUIKEN

Het gebruik van oude brandstof is de meest voorkomende oorzaak van prestatieproblemen. Gebruik alleen verse, schone loodvrije benzine.

Opmerking: Dit apparaat heeft een viertaktmotor. Meng GEEN olie met benzine.

7) HET APPARAAT



BIJTANKEN WAARSCHUWING !

Benzine is licht ontvlambaar. Ontstoken dampen kunnen exploderen. Zet de motor altijd uit en laat hem afkoelen.

voordat u de brandstoftank vult. Niet roken tijdens het vullen van de tank. Houd vonken en open vuur uit de buurt van dit gebied.



WAARSCHUWING!

Verwijder de tankdop langzaam om letsel door brandstofspatten te voorkomen. Gebruik de machine nooit zonder dat de tankdop goed op zijn plaats zit.



WAARSCHUWING!

Vul met brandstof in een schone, goed geventileerde buitenruimte. Veeg gemorste brandstof onmiddellijk op. Vermijd het creëren van een ontstekingsbron voor gemorste brandstof. Start de motor niet voordat de brandstofdampen zijn verdwenen.

- a) Plaats het toestel zo dat de tankdop naar boven gericht is.
- b) Verwijder langzaam de tankdop.

- c) Steek de tuit van de brandstoftank in de vulopening van de brandstoftank en vul de tank.
Opmerking: Vul de tank niet te vol.
- d) Veeg eventueel gemorste brandstof op.
- e) Plaats de tankdop terug.
- f) Verplaats het apparaat ten minste 9,1 m (30 ft.) van de brandstoftank en het tankstation voordat u de motor start.

5.2 START EN STOP



WAARSCHUWING!

Gebruik dit apparaat alleen in een goed geventileerde buitenruimte.

Koolmonoxide-uitlaatgassen kunnen in een gesloten ruimte dodelijk zijn.



WAARSCHUWING!

Voorkom dat de machine per ongeluk wordt gestart. Om ernstig letsel te voorkomen, moeten de bediener en de machine zich in een stabiele positie bevinden wanneer u aan het starttouw trekt (Fig. 7).



WAARSCHUWING!

Als u de machine start, zorg er dan voor dat deze niet gericht is op mensen, dieren, ramen, auto's of losliggend vuil.



WAARSCHUWING!

Lees de brandstofinformatie in de veiligheidsinstructies voordat u begint. Als u de veiligheidsregels niet begrijpt, probeer dan niet uw machine van brandstof te voorzien.

1) INBEDRIJFSTELLINGSINSTRUCTIES

- a) Controleer het oliepeil. Zie Oliepeil controleren.
- b) Vul de brandstoftank. Zie De machine bijvullen.
- c) Schuif de ON/OFF schakelaar naar de ON positie (I). (Fig. 5).

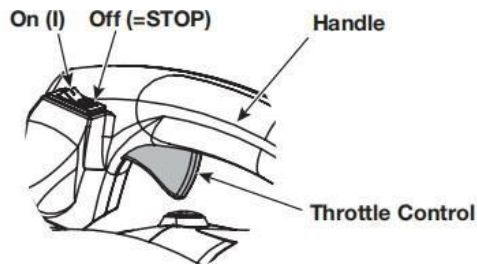

Fig. 5

- d) Druk de ontstekingszuiger 10 keer langzaam in (fig. 6).
- e) Zet de chokehendel in de stand "Volledige choke" (fig. 6).

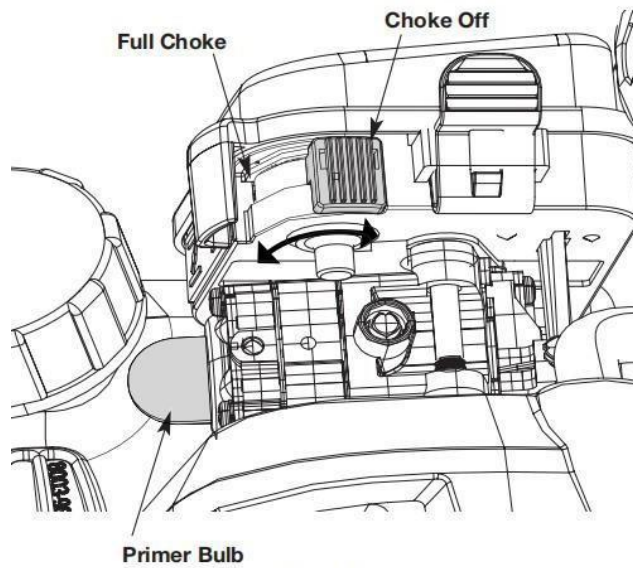

Fig. 6

- f) Bedien de gashendel NIET. Hurk neer in de startpositie (fig. 7).
- g) Bedien de gashendel NIET. Trek met een beheerste en regelmatige beweging 3 tot 5 keer aan het starterkoord om de motor te starten (fig. 7).

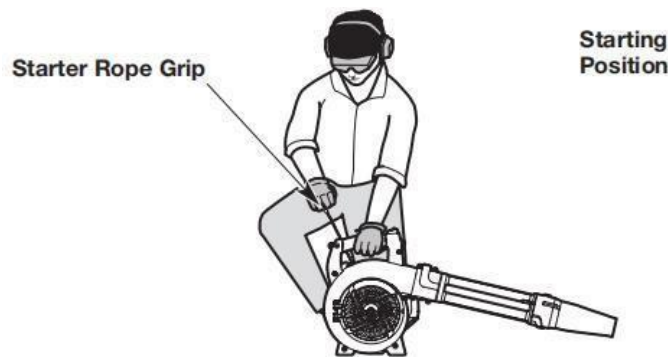

Fig. 7

- h) Laat de motor minder dan 10 seconden warmdraaien, bedien dan de gashendel om de choke in de stand UIT te zetten en laat de ventilator draaien.

Als de motor niet start, begin dan de startprocedure met stap 3.

Als de motor na enkele pogingen niet start, drukt u op de gashendel om de choke weer in de stand "choke uit" te zetten. Trek 3 tot 8 keer gecontroleerd en gelijkmatig aan het starttouw. De motor zou moeten starten. Zo niet, herhaal dan deze procedure.

ALS HET APPARAAT 10-15 MINUTEN HEEFT GEDRAAID EN DE MOTOR HEET IS... voer de stappen 3, 5, 6 en 7 uit tot en met

Start de motor opnieuw. Houd de gashendel ingedrukt. Laat het apparaat 2-5 minuten of zo nodig draaien. Het apparaat kan gedurende deze tijd worden gebruikt.

Als het motortoerental fluctueert, zet u de chokehendel in de volledige chokestand en laat u het apparaat 2-5 minuten of naar behoefte draaien. Het toestel kan gedurende deze tijd gebruikt worden. Houd dan de gashendel ingedrukt om de ventilator te laten draaien.

2) STOPINSTRUCTIES

- a) Laat het gas los en laat de motor stationair draaien.
- b) Druk op de ON/OFF schakelaar en houd deze in de OFF (STOP) positie totdat de motor volledig tot stilstand is gekomen (Fig. 5).

6. OPERATIE



WAARSCHUWING!

Maak het gebied vrij van kinderen, omstanders en huisdieren. Houd ten minste alle kinderen, omstanders en huisdieren buiten een straal van 15 m weg; buiten de zone van 15 m bestaat nog steeds gevaar voor verwonding door gegooide voorwerpen.

Omstanders moeten worden aangemoedigd oogbescherming te dragen. Als je geraakt wordt, zet dan de motor af.



WAARSCHUWING!

Om ernstig letsel te voorkomen mag u het apparaat nooit gebruiken zonder dat de bovenste uitblaasbuis stevig is bevestigd.



WAARSCHUWING!

Draag altijd oog-, oor-, hand-, voet- en lichaamsbescherming bij het werken met de machine om het risico van letsel te beperken. Draag een gezichtsmasker of stofmasker als het werk stoffig is.



WAARSCHUWING!

Om het risico van letsel door contact met draaiende delen te verminderen, moet u de motor stoppen voordat u hulpstukken aanbrengt of verwijdert. Niet werken zonder afschermingen. Verwijder altijd de bougie voordat u onderhoud uitvoert of bij bewegende delen komt.

6.1 GEBRUIKSAANWIJZINGEN

- Houd het apparaat bij het stofzuigen of uitblazen van vuil zo vast dat de kant van de geluiddemper van uw lichaam en kleding afstaat.
- Gehoorbescherming is vereist om het risico van gehoorverlies in verband met het geluidsniveau te verminderen.
- Om het risico van letsel door contact met draaiende delen te verminderen, moet u de motor stoppen voordat u hulpstukken aanbrengt of verwijdert. Werk niet zonder de bescherming(en) op zijn plaats.
- Gebruik elektrische apparaten alleen op redelijke tijden, niet 's morgens vroeg of 's avonds laat, wanneer mensen gestoord kunnen worden. Houd u aan de tijden in de plaatselijke verordeningen. Gebruikelijke aanbevelingen zijn 9:00 uur tot 17:00 uur, maandag tot en met zaterdag.
- Om geluidsoverlast te beperken, moet het aantal gelijktijdig gebruikte apparaten worden beperkt.
- Om het geluidsniveau te verminderen, laat u de ventilatoren op de laagst mogelijke snelheid draaien.
- Gebruik harken en bezems om puin los te maken alvorens te blazen.
- In stoffige omgevingen oppervlakken licht bevochtigen als er water beschikbaar is.
- Bespaar water door elektrische blazers te gebruiken in plaats van slangen voor veel gazon- en tuintoepassingen, zoals goten, schermen, patio's, barbecues, veranda's en tuinen.
- Kijk uit voor kinderen, huisdieren, open ramen of pas gewassen auto's. Blaas het puin veilig weg.
- Gebruik het volledige verlengstuk van de ventilator om de luchtstroom dicht bij de grond te laten werken.
- Opruimen na gebruik van blowers en andere apparatuur! Gooi het afval in de afvalcontainers.

6.2 HET VASTHOUDEN VAN DE EENHEID

- Ga in de werkpositie staan (fig. 8). Sta rechtop. Niet bukken.
- Houd je voeten uit elkaar en sta stevig op de grond.
- Houd het apparaat voor uw lichaam en van uw lichaam af (fig. 8).



WAARSCHUWING!

Om ernstig letsel of schade aan het apparaat te voorkomen, mag u het apparaat NIET aan de zijkant vasthouden (fig. 8). De motor kan erg heet worden. Blokkeer de luchtinlaat NIET.

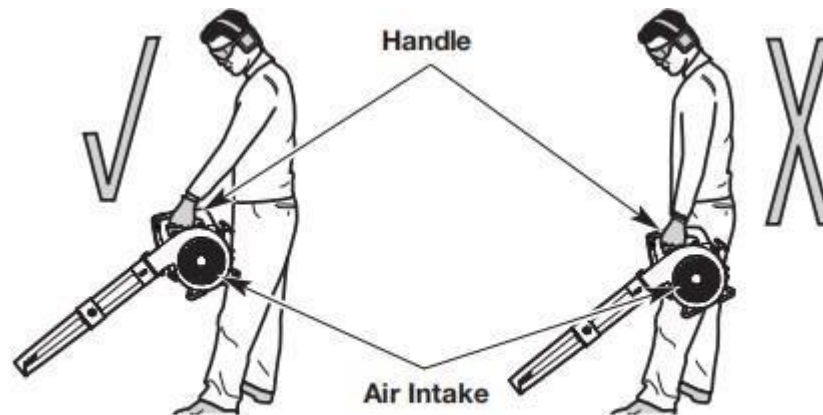

Fig. 8

7. ONDERHOUD

7.1 ALGEMENE AANBEVELINGEN

De garantie voor dit apparaat dekt geen onderdelen die veroorzaakt zijn door verkeerd gebruik of nalatigheid van de gebruiker.

Om de volledige waarde van de garantie te verkrijgen, moet de gebruiker het toestel onderhouden volgens de instructies in deze handleiding. Om uw machine goed te onderhouden, moeten regelmatig verschillende afstellingen worden verricht.

Opmerking: Gebruik voor dit apparaat uitsluitend originele reserveonderdelen en accessoires van de fabrikant. Deze zijn verkrijgbaar bij een erkende servicedealer. Het gebruik van niet-goedgekeurde onderdelen of accessoires kan leiden tot ernstig letsel voor de gebruiker of schade aan het apparaat en kan de garantie doen vervallen.



WAARSCHUWING!

Om ernstig letsel te voorkomen moet u de motor altijd stoppen en laten afkoelen voordat u het apparaat schoonmaakt of er onderhoud aan pleegt. Voer nooit schoonmaak- of onderhoudswerkzaamheden uit terwijl het apparaat in werking is. Maak de bougiekabel los om te voorkomen dat het apparaat per ongeluk wordt gestart.

Draag beschermende kleding en volg alle veiligheidsinstructies om ernstig letsel te voorkomen.

7.2 CONTROLE VAN HET OLIEPEIL



WAARSCHUWING!

HET OVERVULLEN VAN HET CARTER KAN ERNSTIG LETSEL VEROORZAKEN. Controleer het oliepeil voordat

elk gebruik. Het kan niet genoeg benadrukt worden hoe belangrijk het is om het juiste oliepeil te handhaven.

- 1) Schakel de motor uit en laat hem afkoelen.
- 2) Plaats het toestel op een plat, vlak oppervlak, zoals een werkbank of tafel.

Opmerking: Als het oliepeil niet wordt gehandhaafd, kan de motor overvol raken.

- 3) Reinig het gebied rond de olievlug (Fig. 9) om te voorkomen dat er vreemde voorwerpen in de olievlug terecht komen.

olievulopening.

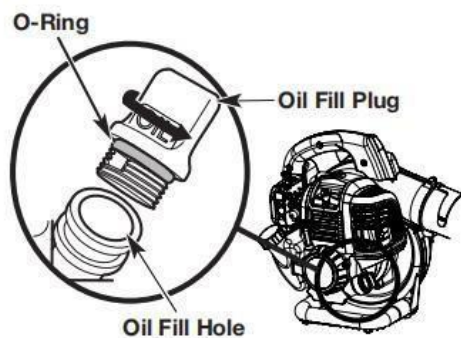

Fig. 9

- 4) Draai de olievulplug los.
- 5) Kijk in de olievulopening; gebruik zo nodig een fakkel. Vul olie in de olievulopening totdat het oliepeil zichtbaar is bij de eerste schroefdraad van het olievat (Fig.10). Als het oliepeil te laag is, vul dan olie in de olievulopening tot het oliepeil de onderste schroefdraad van de olievulopening raakt.



Fig. 10

Opmerking: Het carter mag niet overvol zijn.

- 6) Veeg eventueel gemorste olie op.
- 7) Vervang de olievulplug.

Opmerking: Zorg ervoor dat de O-ring op de olievulplug is aangebracht (Fig. 9).

7.3 ONDERHOUDSPPLAN

Voer deze vereiste onderhoudsprocedures uit met de in de tabel aangegeven frequentie. Deze procedures moeten ook deel uitmaken van elke seizoensgebonden revisie. Sommige onderhoudsprocedures kunnen speciaal gereedschap of kennis vereisen. Als u niet zeker bent over deze procedures, breng het apparaat dan naar een Sears dealer of een ander gekwalificeerd servicecentrum.

Opmerking: Onderhoud, vervanging of reparatie van de emissiebeperkende apparatuur en het systeem kan worden uitgevoerd door een gekwalificeerde dealer.

FREQUENTIE	ONDERHOUDSEISEN
Elke 10 uur	Reinig en smeer het luchtfilter. Zie "Onderhoud van het luchtfilter".
Na de eerste 10 uur en na 38 uur	<ul style="list-style-type: none"> • Ververs de olie. Zie "Olie verversen". • Laat de tuimelaarspeling controleren door de Sears Customer Service of een andere gekwalificeerde dealer. • Controleer de toestand en de Afstand van de bougie. Zie "Onderhoud bougies".

7.4 OLIE VERVERSEN

Ververs de olie als de motor nog warm is. De olie zal dan vrij stromen en meer onzuiverheden meevoeren.

- 1) Reinig het gebied rond de olievulplug (Fig. 9) om te voorkomen dat er vreemde voorwerpen in de olievulopening terechtkomen.
- 2) Draai de olievulplug los.
- 3) Kantel het apparaat verticaal om de olie uit de olievulopening in een bak te gieten (fig. 11). Geef de olie voldoende tijd om volledig uit te lekken.

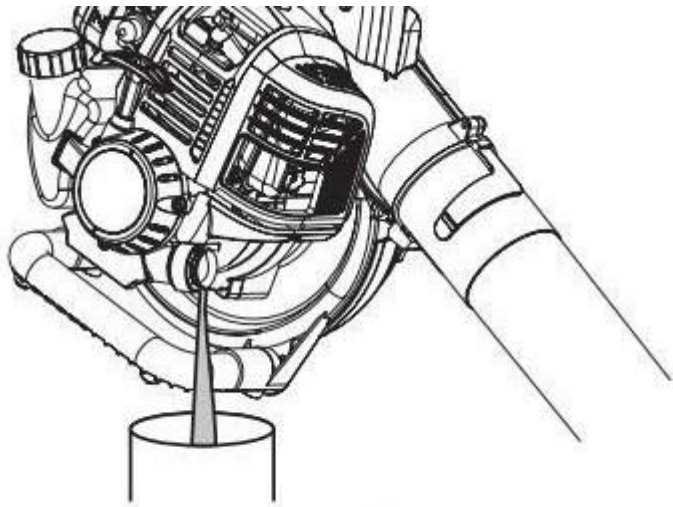

Fig. 11

4)

Opmerking: Voer afgewerkte olie af volgens de federale, staats- en plaatselijke voorschriften.

- 5) Veeg eventueel gemorste olie op.
- 6) Vul 60 ml SAE 30 olie in de olievulopening.

Opmerking: voeg NIET te veel olie toe. Zie Oliepeil controleren.

- 7) Veeg eventueel gemorste olie op.
- 8) Vervang de olievulplug.

Opmerking: Zorg ervoor dat de O-ring op de olievulplug is aangebracht (Fig. 9).

7.5 ONDERHOUD VAN HET LUCHTFILTER

Het niet onderhouden van het luchtfilter kan leiden tot verminderde prestaties of permanente schade aan de motor. Motorschade als gevolg van onjuist onderhoud van het luchtfilter valt niet onder de productgarantie.

- 1) Luchtfilter reinigen
- 2) Open het luchtfilterdeksel: Druk op het vergrendelingslipje en draai het luchtfilterdeksel naar rechts (Fig. 12).
- 3) Verwijder het luchtfilter (Fig. 12).
- 4) Was het luchtfilter met afwasmiddel en water. Spoel het luchtfilter grondig af en laat het drogen.
- 5) Smeer het luchtfilter licht in met schone SAE 30 olie.
- 6) Knijp in het luchtfilter om overtollige olie te verdelen en te verwijderen.
- 7) Vervang het luchtfilter (Fig. 12).

Opmerking: Als het apparaat zonder luchtfilter en luchtfilterdeksel wordt gebruikt, vervalt de garantie.

- 8) Sluit het luchtfilterdeksel: Steek de lipjes van het luchtfilterdeksel in de sleuven op de achterwand. Draai het luchtfilterdeksel naar links en druk het dicht tot het vergrendelingslipje vastklikt.

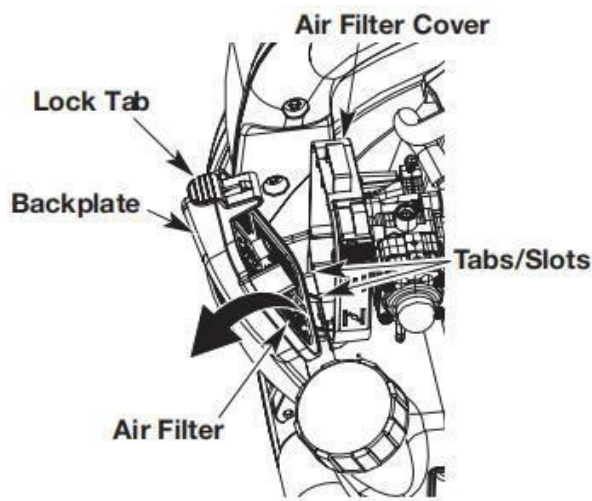

Fig. 12

7.6 INSTELLEN VAN HET STATIONAIR TOERENTAL

Als de motor niet goed stationair draait:

- 1) Start de motor. Zie Starten en stoppen.
- 2) Laat de motor stationair draaien. Als de motor stopt, verhoog dan het stationair toerental. Draai met een kleine kruiskopschroevendraaier de stationairschroef 1/8 slag met de klok mee tot de motor soepel stationair draait (fig. 13).

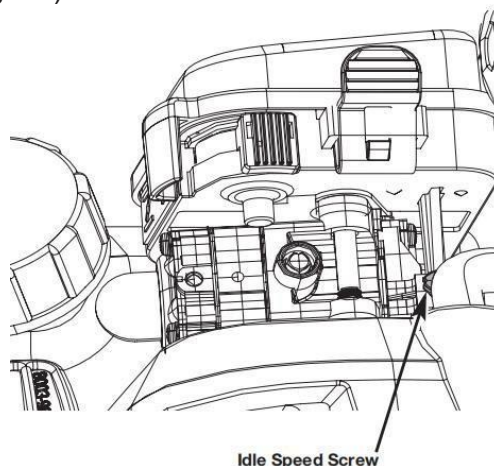

Fig. 13

7.7 ONDERHOUD VAN DE BOUGIE

Als de motor niet goed stationair draait:

- 1) Schakel de motor uit en laat hem afkoelen.
- 2) Pak de bougiedop stevig vast en trek hem van de bougie af (Fig. 14).
- 3) Maak het gebied rond de bougie schoon. Verwijder de bougie uit de cilinderkop met een 5/8-inch dopsleutel door hem tegen de klok in te draaien.



WAARSCHUWING! Bougie-elektroden mogen niet gezandstraald, geschraapt of gereinigd worden. Slijpstof in de motor kan de cilinder beschadigen.

- 4) Controleer de bougie. Als de bougie gebarsten, vervuild of vuil is, vervang deze dan door een Newstar AM5C of NGK CMR5H of gelijkwaardig.
- 5) Gebruik een voelmaat om de luchtspleet in te stellen op 0,6 - 0,8 mm (Fig. 15).
- 6) Steek de bougie in de cilinderkop. Draai de bougie vast met een 5/8-inch dopsleutel en draai hem rechtsom totdat hij goed vastzit.

Opmerking: Als u een momentsleutel gebruikt, draai deze dan vast met 18 Nm. Niet te strak aandraaien.

- 7) Monteer de bougiestekker.

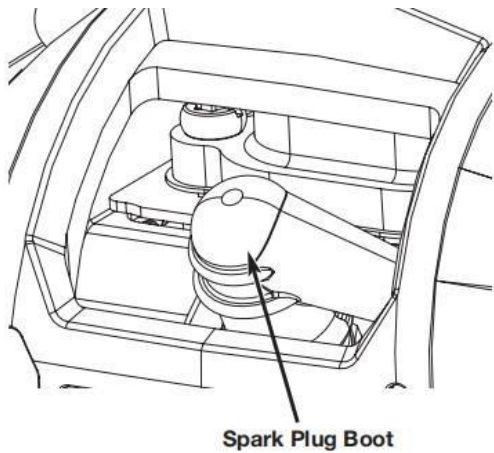

Fig. 14

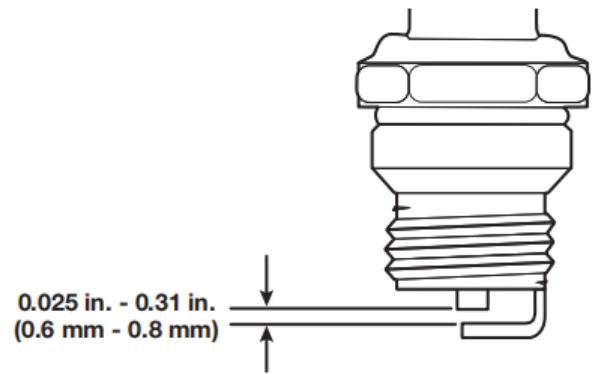

Fig. 15

8 REINIGING EN OPSLAG



WAARSCHUWING! Om ernstig letsel te voorkomen moet u de motor altijd stopzetten en laten afkoelen voordat u het apparaat schoonmaakt of er onderhoud aan pleegt.

8.1 REINIGING

Maak de buitenkant van het toestel schoon met een kleine borstel. Gebruik geen agressieve schoonmaakmiddelen. Huishoudelijke schoonmaakmiddelen met aromatische oliën zoals dennen en citroen of oplosmiddelen zoals paraffine kunnen de kunststof beschadigen. Veeg vocht af met een zachte doek.

8.2 OPSLAG

Bewaars een op brandstof werkend apparaat nooit op een plaats waar de dampen een open vlam of vonk kunnen bereiken.

- Laat de motor afkoelen voordat u hem opbergt.
- Vergrendel het toestel om ongeoorloofd gebruik of beschadiging te voorkomen.
- Bewaar het apparaat op een droge, goed geventileerde plaats.
- Houd het apparaat buiten het bereik van kinderen.

8.3 LANGETERMIJNOPSLAG

Verwijder de tankdop, kantel het apparaat en laat de brandstof in een goedgekeurde container lopen. Plaats de tankdop terug.

- Start de motor en laat hem lopen tot hij afslaat. Dit zorgt ervoor dat alle brandstof uit de carburateur is afgetapt.
- Laat de motor afkoelen. Verwijder de bougie en doe 5 druppels motorolie van goede kwaliteit in de cilinder. Trek langzaam aan het starterkoord om de olie te verdelen. Vervang de bougie.
- Maak het toestel grondig schoon en controleer het op losse of beschadigde onderdelen. Repareer of vervang beschadigde onderdelen en draai losse schroeven, moeren of bouten aan.

8.4 OPSLAGARAAT GEBRUIKSKLAAR MAKEN NA EEN LANGE

GEBRUIKSPERIODE

Verwijder de bougie. Kantel het toestel en laat alle olie uit de cilinder in een goedgekeurde container lopen. Vervang de bougie.

- Ververs de olie. Zie "Olie verversen".

Opmerking: Gebruik geen brandstof die langer dan 30 dagen is opgeslagen. Voer oude brandstof en olie af volgens de federale, staats- en plaatselijke voorschriften.

8.5 BRANDSTOFSYSTEEM

Laat het brandstofsysteem leeglopen voordat u het voertuig 30 dagen of langer stalt. Maak de brandstoftank leeg, start de motor en laat hem draaien tot de brandstofleidingen en de carburateur leeg zijn. Gebruik het volgende seizoen verse brandstof. In het hoofdstuk OLIE EN BRANDSTOF van deze handleiding vindt u een opmerking met de tekst BELANGRIJK over het gebruik van gemengde en E85-brandstof in uw motor. Brandstofstabilisator is een aanvaardbaar alternatief om de vorming van brandstofgom tijdens de opslag tot een minimum te beperken.

Voeg de stabilisator toe aan de benzine in de brandstoftank of het brandstofreservoir. Volg de menginstructies op de stabilisatorverpakking. Laat de motor ten minste 3 minuten draaien nadat u stabilisator hebt toegevoegd.

8.6 MOTOR & ANDERE

1) MOTOR

- Verwijder de bougie en giet 1 theelepel motorolie door het bougiegat. Trek langzaam 8 tot 10 keer aan het starterkoord om de olie te verdelen.
- Vervang de bougie door een nieuwe van het aanbevolen type en warmtebereik.
- Maak het luchtfilter schoon.
- Controleer de hele eenheid op losse schroeven, moeren en bouten. Vervang beschadigde, gebroken of versleten onderdelen.
- Gebruik alleen verse brandstof aan het begin van het volgende seizoen.

2) ANDERE

- Bewaar geen benzine van het ene seizoen op het andere.
- Vervang uw benzineblik wanneer het begint te roesten.

9 VERMIST ZOEKEN

PROBLEEM	OORZAKEN	OPLOSSING
DE MOTOR START NIET	De brandstoftank is leeg.	Vul de brandstoftank met verse brandstof
	De ontsteker was niet voldoende ingedrukt	Druk 10 keer op de ontsteker.
	De brandstof is oud (meer dan 30 dagen)	Maak de brandstoftank leeg en vul deze met verse brandstof.
	De bougie is vuil.	Vervang de bougie
	De motor is heet.	Zie de instructies onder WANNEER... DE MOTOR IS HEET instructies in het hoofdstuk Sectie starten en stoppen
DE MOTOR IS NIET IN DE LEGE RITTEN	De luchtfilter is vuil	Reinig of vervang het luchtfilter
	De brandstof is oud (meer dan 30 dagen)	Leeg de brandstoftank en vul deze met verse brandstof.
	Het stationair toerental is onjuist	Instellen van het stationair toerental
ZAL DE MOTOR NIET VERSNELLEN	De brandstof is oud (meer dan 30 dagen)	Maak de brandstoftank leeg en vul deze met verse brandstof.
	De luchtfilter is vuil	Reinig of vervang het luchtfilter
DE MOTOR MIST VERMOGEN OF HAPERT	De brandstof is oud (meer dan 30 dagen)	Maak de brandstoftank leeg en vul deze met verse brandstof.
	De luchtfilter is vuil	Reinig of vervang het luchtfilter
	De bougie is vuil.	Vervang de bougie

Als u verdere hulp nodig hebt, breng het toestel dan naar een gekwalificeerde dealer.



WAARSCHUWING!

Schakel het apparaat onmiddellijk uit als het op een vreemd voorwerp stuit of erin verstrikt raakt. Controleer het toestel op schade. Als het toestel beschadigd is, mag u het niet meer gebruiken tot het gerepareerd is. Gebruik het toestel niet met losse of beschadigde onderdelen. Als een verstopping wordt verwacht, schakel dan de motor uit en wacht tot deze volledig tot stilstand is gekomen. Controleer of het toestel niet beschadigd is. Repareer eventuele schade.

10. VERKLARING VAN OVEREENSTEMMING



BUILDER

ZI, 32 rue Aristide Bergès - 31270 Cugnaux -
Frankrijk Verklaart dat de hieronder aangeduide
machines:

PETROL blazer

Model: RACST264T

Seriennummer: 20211156576-20211157275

Voldoet aan de bepalingen van de "machinerichtlijn" 2006/42/EG en de nationale
omzettingbepalingen;

Voldoet ook aan de volgende Europese richtlijnen:

EMC-richtlijn 2014/30/EU

RoHS-richtlijn (EU) 2015/863 tot wijziging van

Richtlijn 2011/65/EU Emissierichtlijn (EU) 2016/1628

& 2017/656/EU

Geluidsemissie Richtlijn 2000/14/EG en Richtlijn 2005/88/EG

Gegarandeerd geluidsvermogensniveau: 105 dB(A) Gemeten

geluidsvermogensniveau: 100,3 dB(A) K=3 dB(A)

Het voldoet ook aan de Europese normen, de nationale normen en de bepalingen van de volgende
technieken:

EN 15503:2009+A2:2015

EN ISO 12100:2010

EN ISO 14982:2009

Verantwoordelijk voor het technisch dossier: de heer

Patriarca Cugnaux, le 20/08/2021

Philippe

A handwritten signature in black ink, appearing to be the name 'Philippe'.

11. GARANTIE

De fabrikant garandeert het product tegen materiaal- en fabricagefouten gedurende een periode van 2 jaar vanaf de oorspronkelijke aankoopdatum. De garantie geldt alleen als het product bestemd is voor huishoudelijk gebruik. De garantie dekt geen defecten als gevolg van normale slijtage.

De fabrikant verbindt zich ertoe de door de erkende dealer als defect aangemerkte onderdelen te vervangen. De fabrikant is niet verantwoordelijk voor de gehele of gedeeltelijke vervanging van het apparaat en/of voor de daaruit voortvloeiende schade.

De garantie dekt geen storingen als gevolg van het volgende:

onvoldoende onderhoud.

abnormale montage, afstelling of werking van het product.

Onderdelen onderhevig aan normale slijtage.

De garantie dekt niet:

Verzend- en verpakingskosten.

Het gereedschap gebruiken voor een ander doel dan waarvoor het is ontworpen.

de machine gebruiken en onderhouden op een manier die niet in de gebruiksaanwijzing is beschreven.

Vanwege ons beleid van voortdurende productverbetering behouden wij ons het recht voor om specificaties zonder voorafgaande kennisgeving te wijzigen of aan te passen. Bijgevolg kan het product afwijken van de informatie die het bevat. Een wijziging zal echter zonder voorafgaande kennisgeving worden aangebracht indien zij wordt erkend als een verbetering van de vorige functie.

LEES DE HANDLEIDING ZORGVULDIG DOOR VOORDAT U HET APPARAAT IN GEBRUIK NEEMT.

Wanneer u reserveonderdelen bestelt, vermeld dan het onderdeelnummer of de code die u vindt in de lijst van reserveonderdelen in deze handleiding. Bewaar het aankoopbewijs; zonder dit bewijs vervalt de garantie. Om u te helpen met uw product, nodigen wij u uit om telefonisch of via onze website contact met ons op te nemen:

+33 (0)9.70.75.30.30

<https://services.swap-europe.com/contact>

U moet een "ticket" aanmaken via het webplatform.

Registreer of maak een account aan.

Specificeer de referentie van het gereedschap.

Selecteer het onderwerp van uw verzoek.

Beschrijf uw probleem.

Voeg de volgende documenten toe: Factuur of aankoopbewijs, foto van het typeplaatje (serienummer), foto van het benodigde onderdeel (bijv. gebroken pinnen op de transformatorstekker).



12. PRODUCTSTORING

WAT MOET IK DOEN ALS MIJN MACHINE KAPOT GAAT?

Als u uw product in een winkel heeft gekocht:

Maak de brandstoftank leeg.

Zorg ervoor dat uw toestel compleet is, met alle meegeleverde accessoires en schoon! Indien dit niet het geval is, zal het reparatiebedrijf het toestel afkeuren.

Ga naar de winkel met de complete machine en de bon of factuur.

Als u uw product op een website heeft gekocht:

Maak de brandstoftank leeg.

Zorg ervoor dat uw toestel compleet is, met alle meegeleverde accessoires en schoon! Indien dit niet het geval is, zal het reparatiebedrijf het toestel afkeuren.

Maak een SWAP-Europe serviceticket aan op de website: <https://services.swap-europe.com>. Als u het verzoek via SWAP-Europe indient, moet u de factuur en de foto van het typeplaatje (serienummer) meesturen.

Neem contact op met het reparatiebedrijf om er zeker van te zijn dat het beschikbaar is voordat u het apparaat aflevert.

Ga naar het reparatiestation met de complete machine, samen met de aankoopfactuur en het stationsblad, dat u kunt downloaden van de website van SWAP Europe na het invullen van het serviceverzoek.

Voor machines met motorschade van de fabrikanten BRIGGS & STRATTON, HONDA en RATO, gelieve de volgende instructies in acht te nemen.

Reparaties worden uitgevoerd door erkende motorfabrikanten van deze fabrikanten, zie hun website:

<http://www.briggsandstratton.com/eu/fr>

<http://www.honda-engines-eu.com/fr/service-network-page;jsessionid=5EE8456CF39CD572AA2AEEDFD290CDAE>

<https://www.rato-europe.com/it/service-network>

Bewaar de originele verpakking om terugzending door de klantenservice mogelijk te maken of verpak uw toestel in een soortgelijke doos met dezelfde afmetingen.

Voor vragen over onze klantenservice kunt u een aanvraag indienen op onze website <https://services.swap-europe.com>.

Onze hotline blijft bereikbaar op +33 (9) 70 75 30 30.



13. GARANTIE-UITSLUITINGEN

DE GARANTIE DEKT NIET:

Inbedrijfstelling en instelling van het product.

Schade veroorzaakt door normale slijtage van het product. Schade veroorzaakt door verkeerd gebruik van het product.

Schade veroorzaakt door installatie of inbedrijfstelling niet in overeenstemming met de gebruiksaanwijzing. Carburateurgerelateerde storingen die langer dan 90 dagen duren en vervuiling van de carburateurs.

Regelmatig en standaard onderhoud.

Wijzigingen en demontages die de garantie direct doen vervallen.

Producten waarvan de oorspronkelijke echtheidsmarkering (merk, serienummer) beschadigd, gewijzigd of ingetrokken is.

Vervanging van verbruiksgoederen. Het gebruik van niet-originele onderdelen.

Breuk van onderdelen door schokken of uitsteeksels.

Defecten van accessoires.

Gebreken en hun gevolgen die te wijten zijn aan een externe oorzaak. Verlies van onderdelen en verlies door ondeugdelijke boutverbindingen.

Snijden van onderdelen en schade door losraken van onderdelen. Overbelasting of oververhitting.

Stroomvoorziening van slechte kwaliteit: defecte spanning, spanningsfout, enz.

Schade als gevolg van het feit dat het product niet kan worden gebruikt gedurende de tijd die nodig is voor de reparatie en, in het algemeen, de kosten voor het buiten gebruik stellen van het product.

De kosten van een second opinion opgesteld door een derde partij na een schatting van een reparateur van SWAP Europe.

Het gebruik van een product met een defect of schade die niet onmiddellijk is gemeld en/of gerepareerd met behulp van de diensten van SWAP-Europe.

Verslechtering door vervoer en opslag*. Lanceerders na 90 dagen.

Olie, benzine, vet.

Schade als gevolg van het gebruik van niet-conforme brandstoffen of smeermiddelen.

* In overeenstemming met de transportwetgeving moet transportschade binnen maximaal 48 uur na ontdekking ervan per aangetekende brief met ontvangstbevestiging aan de transportonderneming worden gemeld.

Dit document is een aanvulling op uw aankondiging, een niet-limitatieve lijst.

Opgelet: alle bestellingen moeten worden gecontroleerd in aanwezigheid van de bezorger. In geval van weigering door de bezorger moet u de levering gewoon weigeren en uw weigering meedelen.

Herinnering: De reserveringen sluiten kennisgeving per aangetekende brief met ontvangstbevestiging binnen 72 uur niet uit.

Informatie:

Thermische toestellen moeten elk seizoen winterklaar worden gemaakt (service beschikbaar op de website van SWAP Europe). De batterijen moeten worden opgeladen voordat ze worden opgeborgen.



BUILDER SAS

32 rue Aristide Berges - Z.I. du Casque - 31270 Cugnaux - Frankrijk.
VERVAARDIGD IN DE TSJECHISCHE REPUBLIEK 2021